

THANK YOU FOR PURCHASING OUR STUDIO RTA  
GRACIAS POR COMPRAR NUESTRO STUDIO RTA  
MERCİ D'AVOIR ACHETÉ UN MEUBLE STUDIO RTA  
**POWER CENTER III**

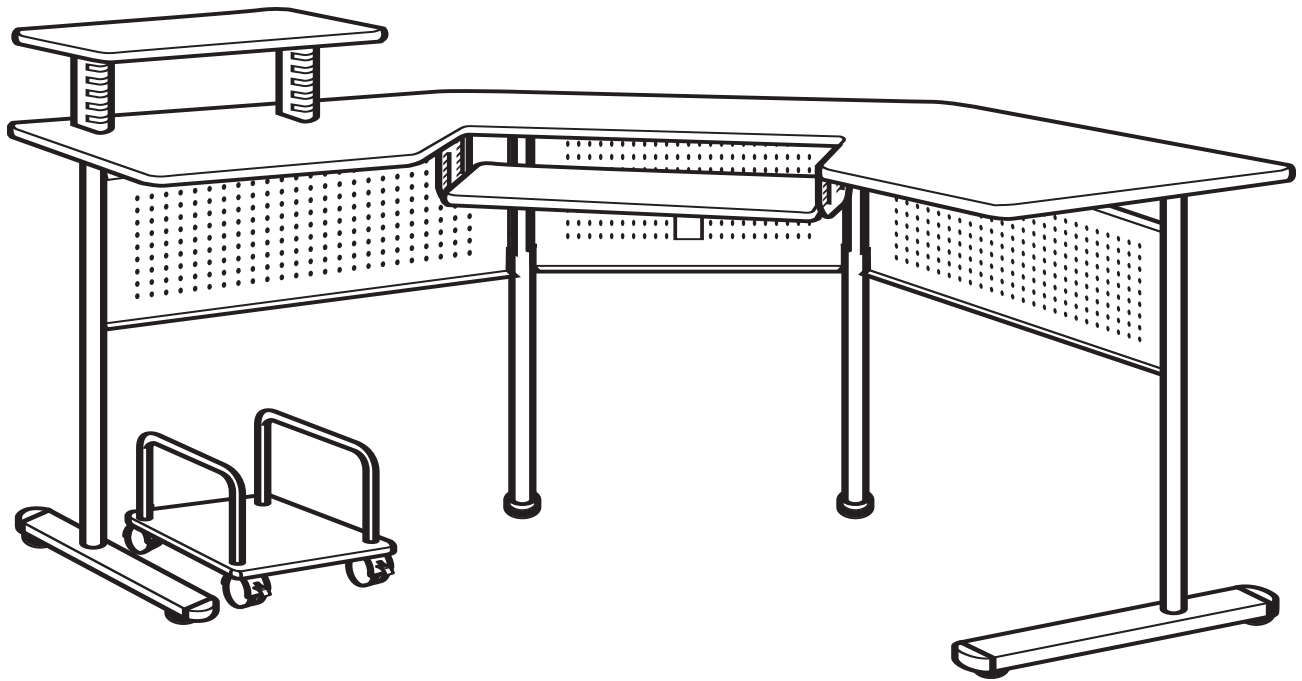

MODEL# 18653 GREY/GREY, 19657 PEWTER/TEAK  
MODELO #18653 GRIS/GRIS, 19657 ESTAÑO/TECA  
MODÈLE #18653 GRIS/GRIS, 19657 ÉTAIN/TECK

*Studio*  
READY TO ASSEMBLE®  
INSPIRING CREATIVITY

*A Sauder Family Company*

7255 ROSEMEAD BLVD • PICO RIVERA, CA 90660  
(562) 446-2255 • FAX (562) 446-2277  
(800) 445-1527

## **ASSEMBLY INSTRUCTIONS - IMPORTANT:**

CAREFULLY UNPACK & IDENTIFY EACH COMPONENT BEFORE ATTEMPTING TO ASSEMBLE. REFER TO PARTS LIST. PLEASE TAKE CARE WHEN ASSEMBLING THE UNIT AND ALWAYS SET THE PARTS ON A CLEAN, SOFT SURFACE.

IF YOU REQUIRE ANY ASSISTANCE WITH ASSEMBLY, PARTS, OR INFORMATION ON OTHER PRODUCTS, PLEASE VISIT OUR WEBSITE: [WWW.STUDIORTA.COM](http://WWW.STUDIORTA.COM) OR CALL OR WRITE US.

## **INSTRUCCIONES PARA ARMAR - IMPORTANTE:**

DESEMPAQUE CUIDADOSAMENTE E IDENTIFIQUE CADA COMPONENTE ANTES DE TRATAR DE EMPEZAR SU ENSAMBLADURA. VERIFIQUE LA LISTA DE PARTES. POR FAVOR TENGA CUIDADO CUANDO ARME LA UNIDAD Y SIEMPRE COLOQUE LAS PIEZAS SOBRE UNA SUPERFICIE PLANA, SUAVE Y LIMPIA.

SI NECESITA AYUDA CON EL ARMADO, PARTES O INFORMACIÓN SOBRE OTROS PRODUCTOS, VISTE POR FAVOR NUESTRA PÁGINA EN EL INTERNET: [WWW.STUDIORTA.COM](http://WWW.STUDIORTA.COM) O POR FAVOR LLÁME O ESCRIBANOS.

## **DIRECTIVES DE MONTAGE - IMPORTANT:**

AVANT DE COMMENCER L'ASSEMBLAGE, DÉBALLEZ DÉLICATEMENT TOUTES LES PIÈCES ET REPÉREZ-LES SUR LA LISTE DES PIÈCES. PROCÉDEZ AVEC SOINS DURANT L'ASSEMBLAGE ET POSEZ TOUJOURS LES PIÈCES SUR UNE SURFACE PROPRE, DOUCE ET LISSE.

SI VOUS AVEZ BESOIN D'AIDE CONCERNANT L'ASSEMBLAGE OU LES PIÈCES, AINSI QUE DES INFORMATIONS SUR D'AUTRES PRODUITS, N'HÉSITEZ PAS À NOUS ÉCRIRE OU NOUS APPELER.

# PARTS LIST / LISTA DE PARTES / LISTE DES PIÈCES DÉTACHÉES

DESCRIPTION/DESCRIPCIÓN/DESCRIPTION

QUANTITY/CANTIDAD/QUANTITÉ

- | DESCRIPTION/DESCRIPCIÓN/DESCRIPTION   | QUANTITY/CANTIDAD/QUANTITÉ |
|---|----------------------------|
| 1. DESKTOP - 1 LEFT AND 1 RIGHT<br>MESA DE ESCRITORIO - 1 IZQUIERDA Y 1 DERECHA<br>DESSUS DE BUREAU - 1 GAUCHE ET 1 DROITE            | 2                          |
| 2. KEYBOARD SHELF<br>ESTANTE DE TECLADO<br>ÉTAGÈRE DE CLAVIER   | 1                          |
| 3. TOP SHELF<br>ESTANTE SUPERIOR<br>ÉTAGÈRE SUPÉRIEURE  | 1                          |
| 4. CPU SHELF<br>ESTANTE DE COMPUTADORA<br>ÉTAGÈRE D'UNITÉ CENTRALE  | 1                          |
| 5. FRONT LEG<br>PATA DELANTERA<br>JAMBE AVANT   | 2                          |
| 6. REAR LEG<br>PATA TRASERA<br>JAMBE ARRIÈRE  | 2                          |
| 7. CENTER PRIVACY PANEL<br>PANEL CENTRAL<br>PANNEAU CENTRAL   | 1                          |
| 8. SIDE PRIVACY PANEL<br>PANEL LATERAL<br>PANNEAU LATÉRAL   | 2                          |
| 9. KEYBOARD BRACKET - 1 LEFT AND 1 RIGHT<br>SOPORTE DE TECLADO - 1 DERECHA Y 1 IZQUIERDA<br>SUPPORT DE CLAVIER - 1 GAUCHE ET 1 DROITE | 2                          |
| 10. KEYBOARD SHELF BAR<br>BARRA DE ESTANTE DE TECLADO<br>BARRE DE ÉTAGÈRE DE CLAVIER  | 2                          |
| 11. CD HOLDER<br>SOSTENEDOR DE CD<br>SUPPORT DE CD  | 2                          |

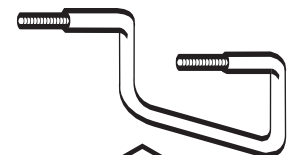
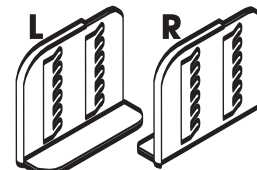
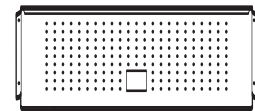
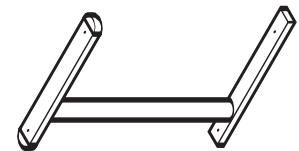

# PARTS LIST / LISTA DE PARTES / LISTE DES PIÈCES DÉTACHÉES

DESCRIPTION/DESCRIPCIÓN/DESCRIPTION

QUANTITY/CANTIDAD/QUANTITÉ

12. CPU SHELF BAR  
BARRA DE ESTANTE DE COMPUTADORA  
BARRE DÉTAGÈRE D'UNITÉ CENTRALE

2



13. METAL PLATE  
PLACA DE METAL  
PLAQUE EN MÉTAL

2



14. WASHER  
ARANDELA  
RONDELLE

4



15. FLOOR LEVELER  
NIVELADOR DE PISO  
NIVELEUR DE PLANCHER

6



16. CASTER - LOCKING  
RUEDA CON SEGURO  
ROULLETTE AVEC FREINE

2

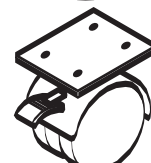

17. CASTER - NON-LOCKING  
RUEDA SIN SEGURO  
ROULLETTE SANS FREINE

2



18. CAP BOLT - 3/16" X 1/2"  
PERNO DE CASQUILLO  
BOULON DE CHAPEAU

4

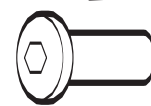

19. ALLEN BOLT - 1/4" X 1-3/8"  
PERNO ALLEN  
BOULON ALLEN

18

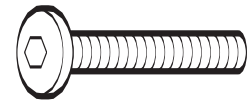

20. ALLEN BOLT - 1/4" X 1/2"  
PERNO ALLEN  
BOULON ALLEN

4

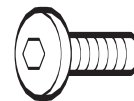

21. PHILLIPS SCREW - 1/8" X 1/2"  
TORNILLO DE CRUZ  
VIS À TÊTE CRUCIFORME

46

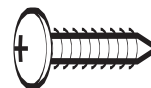

22. ALLEN WRENCH  
LLAVE ALLEN  
CLÉ ALLEN

1

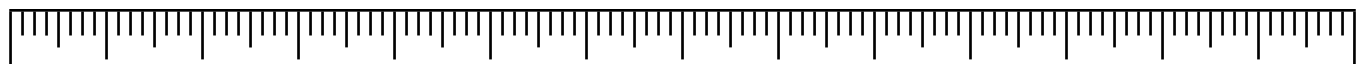
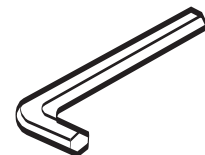

0"

1"

2"

3"

4"

5"

6"

7"

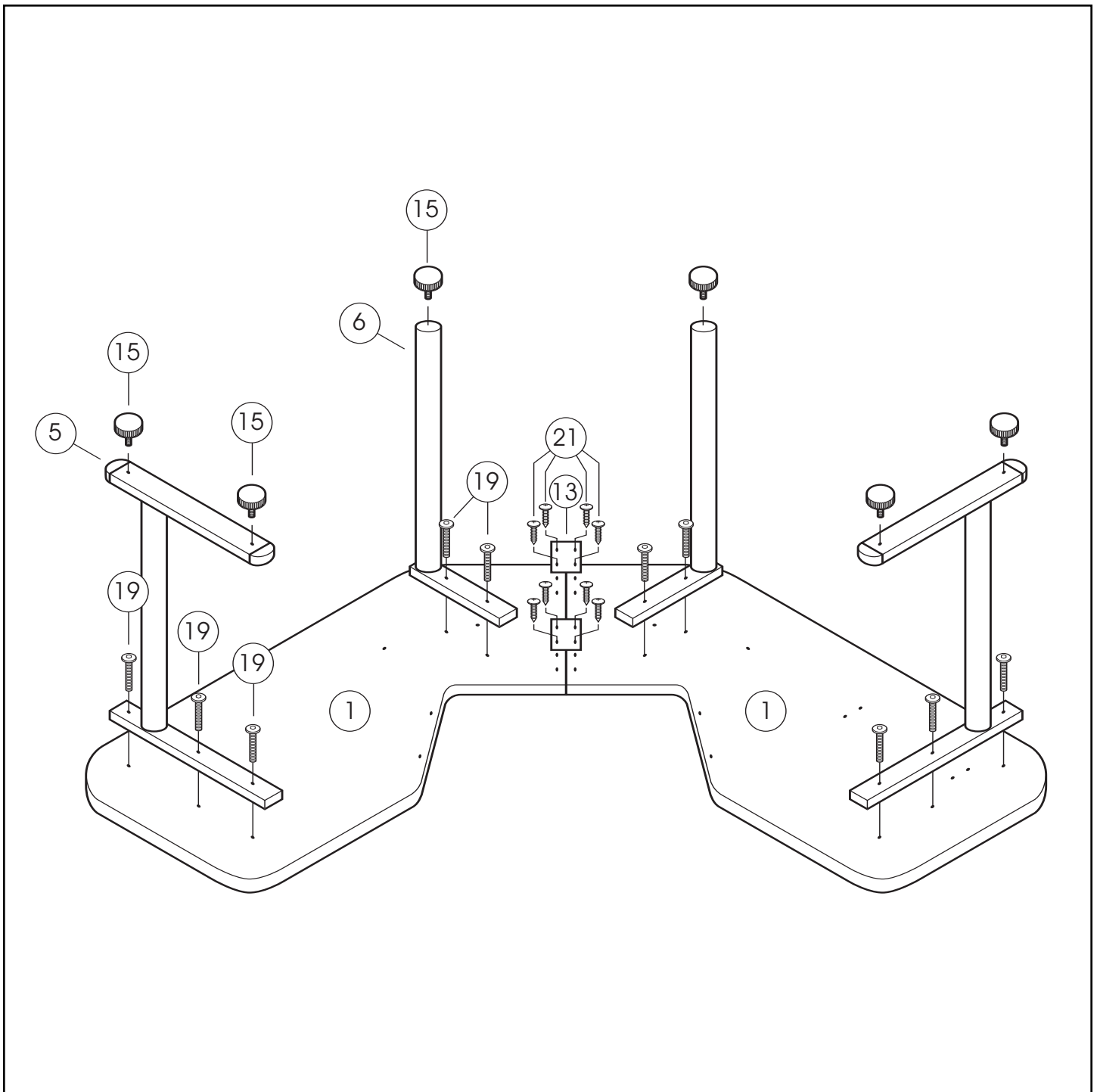

- 1.**
- LAY DESKTOPS (1) TOGETHER FACE DOWN ON A CLEAN, FLAT SURFACE, WITH HOLES FACING UP.
  - ATTACH METAL PLATES (13) TO DESKTOPS USING PHILLIPS SCREWS (21).
  - PLACE FRONT AND REAR LEGS (5 AND 6) ON DESKTOPS AND ATTACH USING ALLEN BOLTS (19).
  - SCREW FLOOR LEVELERS (15) INTO LEGS AS SHOWN.
- PONGA LAS MESAS DEL ESCRITORIO (1) JUNTAS Y DANDO CARA HACIA ABAJO EN UNA SUPERFICIE LIMPIA Y PLANA, CON LOS AGUJEROS HACIA ARRIBA.
  - FIJE LAS PLACAS DE METAL (13) A LAS MESAS DEL ESCRITORIO USANDO LOS TORNILLOS DE CRUZ (21).
  - PONGA LAS PATAS DELANTERAS Y TRASERAS (5 Y 6) EN LAS MESAS DEL ESCRITORIO Y FIJE CON LOS PERNOS ALLEN (19).
  - ATORNILLE LOS NIVELADORES DEL PISO (15) A LAS PATAS SEGÚN LO MOSTRADO.
- PLACEZ LES DESSUS DE BUREAU (1) SUR UNE SURFACE PROPRE ET PLAT, AVEC DES TROUS FAISANT FACE VERS LE HAUT.
  - ATTACHEZ LES PLAQUES EN MÉTAL (13) AUX DESSUS DE BUREAU À L'AIDE DES VIS À TÊTE CRUCIFORME (21).
  - PLACEZ LES JAMBES AVANT ET ARRIÈRE (5 ET 6) SUR DES DESSUS DE BUREAU ET ATTACHENT À L'AIDE DES BOULONS ALLEN (19).
  - VISSEZ LES NIVELEURS DE PLANCHER (15) DANS DES JAMBES COMME MONTRÉES.

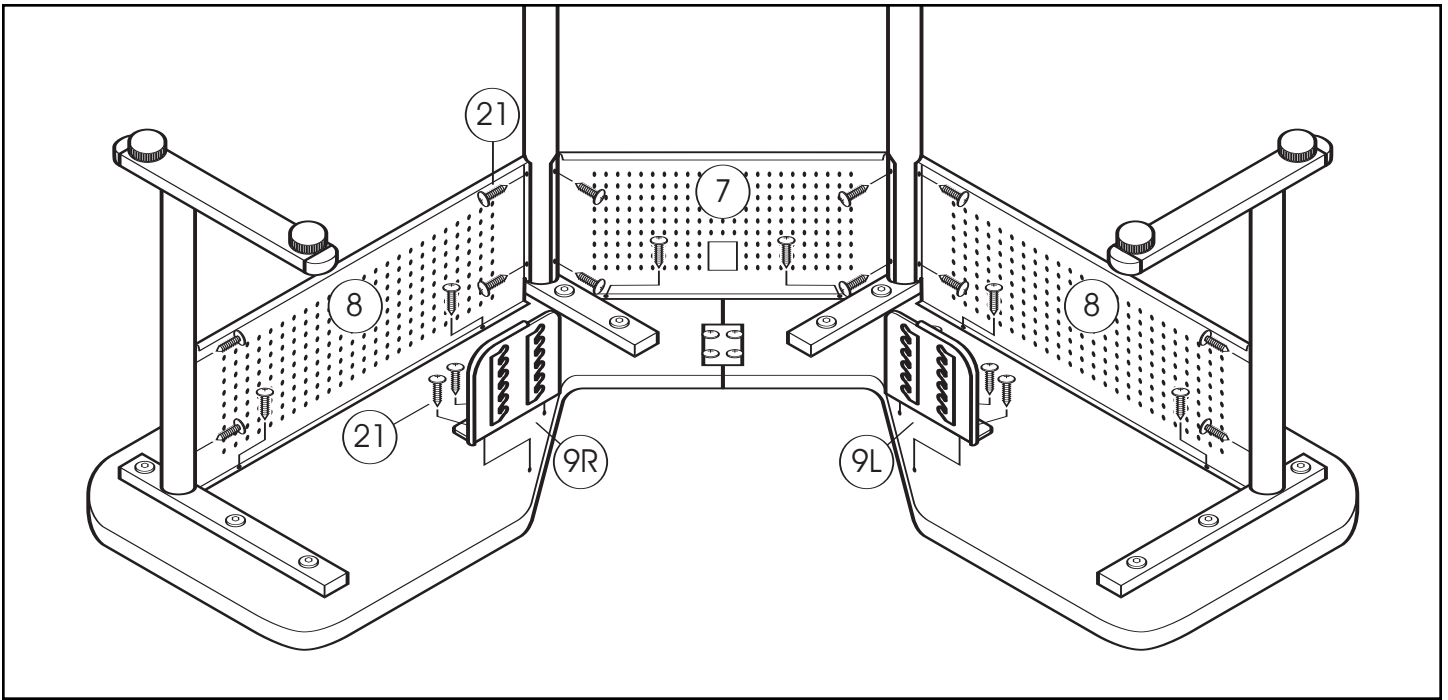

- 2.**
- ATTACH CENTER AND SIDE PRIVACY PANELS (7 AND 8) TO LEGS AND DESKTOPS USING PHILLIPS SCREWS (21).
  - ATTACH KEYBOARD BRACKETS (9) TO DESKTOPS USING PHILLIPS SCREWS (21).
  - FIJE LOS PANELES DE CENTRO Y LATERALES (7 Y 8) A LAS PATAS Y MESAS DE ESCRITORIO USANDO LOS TORNILLOS DE CRUZ (21).
  - FIJE LOS SOPORTES DEL TECLADO (9) A LAS MESAS USANDO LOS TORNILLOS DE CRUZ (21).
  - ATTACHEZ LES PANNEAUX CENTRAUX ET LATÉRAUX (7 ET 8) AUX JAMBES ET AUX DESSUS DE BUREAU À L'AIDE DE VIS À TÊTE CRUCIFORME (21).
  - ATTACHEZ LES SUPPORTS DE CLAVIER (9) AUX DESSUS DE BUREAU À L'AIDE DES VIS À TÊTE CRUCIFORME (21).

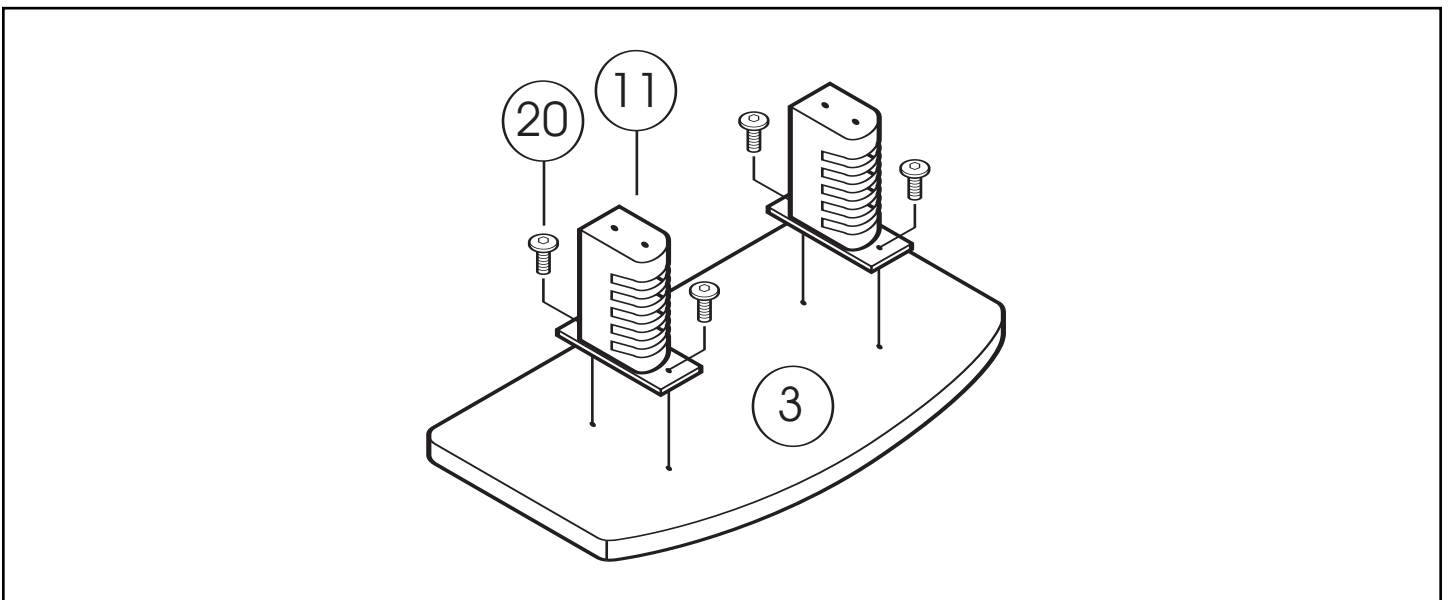

- 3.**
- LAY TOP SHELF (3) FACE DOWN ON A CLEAN, FLAT SURFACE WITH HOLES FACING UP.
  - ATTACH CD HOLDERS (11) TO TOP SHELF USING ALLEN BOLTS (20).
  - PONGA EL ESTANTE SUPERIOR (3) CARA ABAJO EN UNA SUPERFICIE LIMPIA Y PLANA CON AGUJEROS HACIA ARRIBA.
  - FIJE LOS SOSTENEDORES DE CD (11) AL ESTANTE SUPERIOR USANDO LOS PERNOS ALLEN (20).
  - PLACEZ L'ÉTAGÈRE SUPÉRIEUR (3) SUR UNE SURFACE PROPRE ET PLAT AVEC DES TROUS FAISANT FACE VERS LE HAUT.
  - ATTACHEZ LES SUPPORTS DE CD (11) À L'ÉTAGÈRE SUPÉRIÈRE À L'AIDE DES BOULONS ALLEN (20). POWER CENTER III

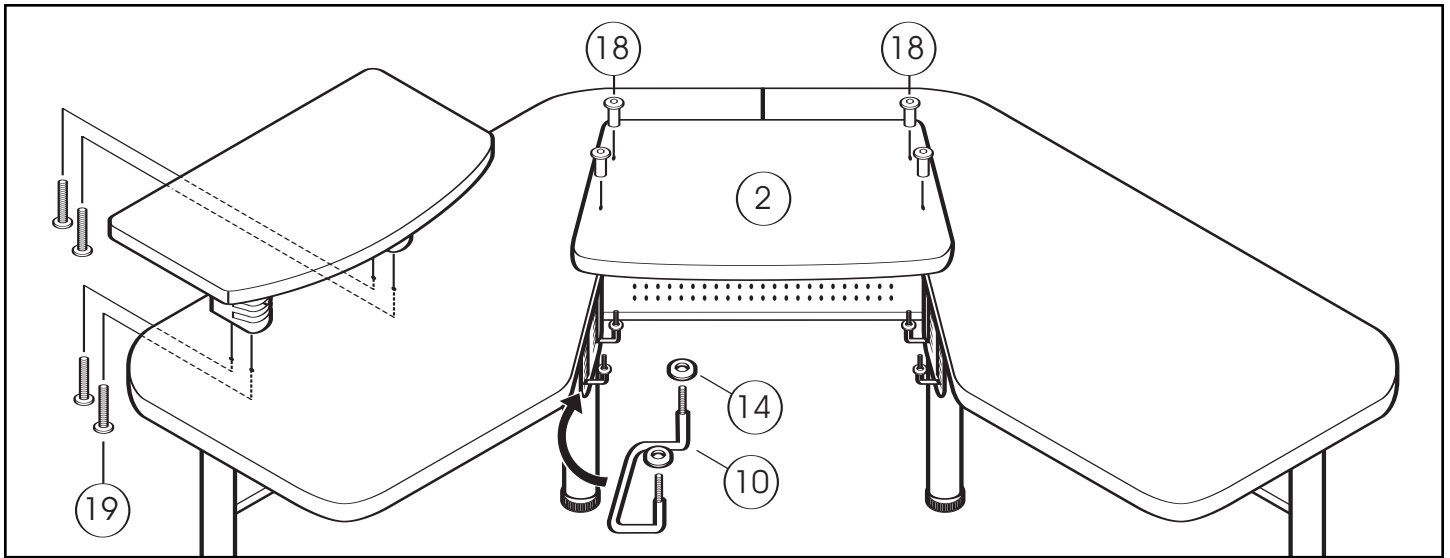

- 4.**
- CAREFULLY TURN UNIT RIGHT SIDE UP.
  - ATTACH CD HOLDERS TO DESKTOP USING ALLEN BOLTS (19).
  - PLACE KEYBOARD SHELF BARS (10) THROUGH KEYBOARD BRACKETS AND PLACE WASHERS (14) ONTO THREADED ENDS.
  - ATTACH KEYBOARD SHELF (2) TO KEYBOARD SHELF BARS (10) USING CAP BOLTS (18).
- CUIDADOSAMENTE DE VUELTA A LA UNIDAD AL DERECHO.
  - FIJE LOS SOSTENEDORES DE CD A LA MESA DEL ESCRITORIO CON LOS PERNOS ALLEN (19).
  - COLOQUE LAS BARRAS DE SOPORTE DE TECLADO (10) ENTRE LOS SOPORTES DE TECLADO Y COLOQUE LAS ARANDELAS (14) SOBRE EXTREMOS ROSCADOS.
  - FIJE EL ESTANTE DE TECLADO (2) A LAS BARRAS DE ESTANTE DE TECLADO (10) USANDO LOS PERNOS DE CASQUILLO (18).
- SOIGNEUSEMENT TOURNEZ L'UNITÉ AUTOUR.
  - FIXEZ LES SUPPORTS DE CD AU DESSUS DE BUREAU À L'AIDE DES BOULONS ALLEN (19).
  - PLACEZ LES BARRES D'ÉTAGÈRE DE CLAVIER (10) AU TRAVERS DES SUPPORTS DE CLAVIER ET PLACEZ LES RONDELLES (14) SUR LES EMBOUTS FILETÉS.
  - ATTACHEZ L'ÉTAGÈRE DE CLAVIER (2) AUX BARRES D'ÉTAGÈRE DE CLAVIER À L'AIDE DES BOULONS DE CHAPEAU (18).

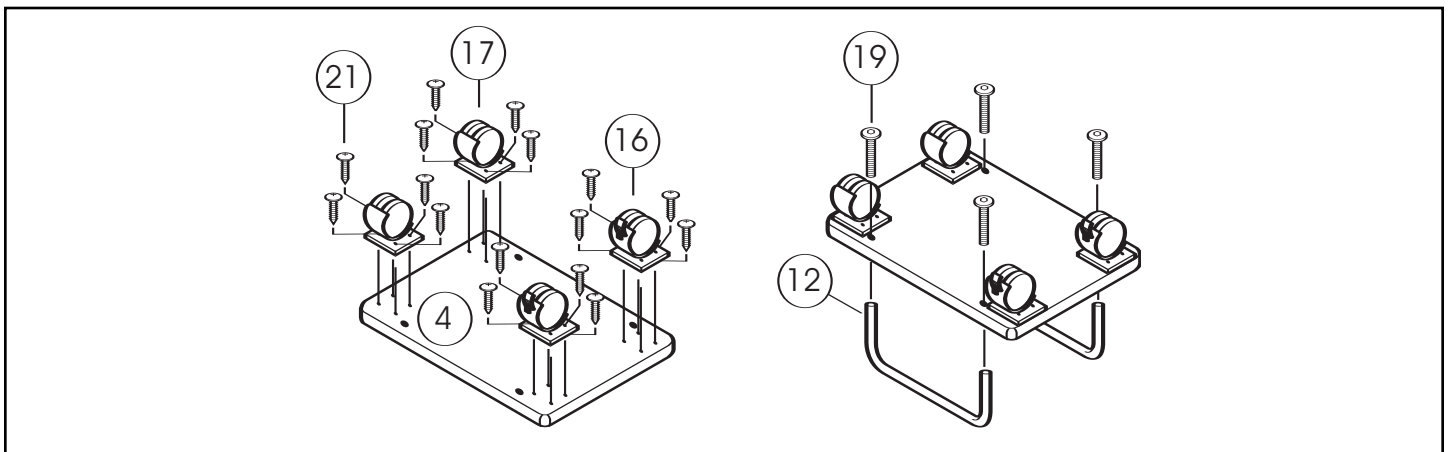

- 5.**
- LAY CPU SHELF (4) FACE DOWN ON A CLEAN, FLAT SURFACE, WITH HOLES FACING UP.
  - ATTACH LOCKING AND NON-LOCKING CASTERS (16 AND 17) USING PHILLIPS SCREWS (21).
  - ATTACH CPU SHELF BARS (12) USING ALLEN BOLTS (19).
- PONGA EL ESTANTE (4) EN UNA SUPERFICIE LIMPIA Y PLANA, CON LOS AGUJEROS DANDO CARA HACIA ARRIBA.
  - FIJE LAS RUEDAS CON Y SIN SEGURO (16 Y 17) USANDO LOS TORNILLOS DE CRUZ (21).
  - FIJE LAS BARRAS DEL ESTANTE DE LA COMPUTADORA (12) USANDO LOS PERNOS ALLEN (19).
- PLACEZ L'ÉTAGÈRE D'UNITÉ CENTRALE (4) SUR UNE SURFACE PROPRE ET PLAT, AVEC DES TROUS FAISANT FACE VERS LE HAUT.
  - ATTACHEZ LES ROULETTES AVEC ET SANS FREINE (16 ET 17) À L'AIDE DES VIS À TÊTE CRUCIFORME (21).
  - ATTACHEZ LES BARRES D'ÉTAGÈRE D'UNITÉ CENTRALE (12) À L'AIDE DES BOULONS ALLEN (19).

## LIMITED WARRANTY

Studio RTA (the "Company") warrants to the original purchaser that this product will be free from defects in its workmanship and materials, under normal residential use and service conditions, as described herein. The Company will repair or replace, at its option, without charge to the original purchaser only, the defective product or parts for a period of ten (10) years (or Thirty (30) days on closeouts and discounted products) from the date of purchase and while owned by the original purchaser. This warranty shall be effective for the applicable time period beginning from date of purchase as shown on your original sales receipt. Replacement parts can only be supplied if parts are available. Items out of production may be unavailable. The Company's obligation under this warranty is limited to repairing or replacing products or parts as provided herein. This product has been designed for and is intended for residential use only. This warranty is original purchaser's sole remedy for product defects, and this warranty does not extend to any product, or damage to any product, caused by or attributable to abuse or misuse, products used for commercial or rental purposes, use modification of, or attachments to the product, and products or parts not used, maintained, or installed in accordance with the company's installation, maintenance and/or applicable guidelines. The warranty extended hereunder is in lieu of any and all other warranties, express or implied, including without limitation any implied warranty of merchantability or of fitness for a particular purpose. The company will not be responsible for indirect, special, incidental or consequential damages. Some states do not allow the exclusion or limitation of incidental or consequential damages, so the above limitations or exclusions may not apply to you. This warranty gives you specific legal rights. You may also have other rights which may vary from state to state. The company will advise you of the procedure to follow in making warranty claims. Telephone Studio RTA at (562) 446-2255 to explain the defect and give your name, address, and telephone number. Please be prepared with the model number of the product, date and place of purchase. If you require any assistance with assembly or parts please visit our website: [www.studiorta.com](http://www.studiorta.com).

## GARANTÍA LIMITADA

Studio RTA (la "Compañía") garantiza al comprador original que este producto estará libre de defectos tanto de fabricación como en los materiales utilizados bajo el uso, servicio y condiciones normales residenciales, tal como se describe a continuación. La Compañía reparará o reemplazará, como una opción, sin cargo alguno únicamente al comprador original, el producto o las partes defectuosas por un período de diez (10) años o (treinta (30) días si son productos de saldo y con descuento) desde la fecha de compra y mientras éste siga siendo propiedad del comprador original. Esta garantía será efectiva para el período de tiempo pertinente a partir de la fecha de compra que se muestra en el recibo de venta original. Las partes de reemplazo únicamente podrán ser proporcionadas si éstas se encuentran disponibles. Los artículos que estén descontinuados podrían no estar disponibles. La obligación de la Compañía bajo esta garantía se limita a la reparación o el reemplazo de los productos o las partes como se describe en ésta. Este producto ha sido diseñado para, y con el propósito de que sea para uso residencial únicamente. Esta garantía es el recurso exclusivo respecto a productos defectuosos para el comprador, y esta garantía no se extiende a cualquier otro producto, o los daños a cualquier otro producto, causados por, o atribuibles al abuso o mal uso, productos utilizados para propósitos comerciales o de arrendamiento, modificación en el uso de, o anexos al producto, y productos o partes que no sean usadas, mantenidas en buenas condiciones, o instaladas de acuerdo con las directrices de instalación y mantenimiento de la compañía, y/o otras directrices pertinentes. Conforme a la presente extensión de esta garantía, en vez de cualquier y todas las otras garantías, expresas o implícitas, incluyendo sin limitación cualquier garantía tácita de comercialidad o capacidad para un propósito particular. La Compañía no será responsable de los daños indirectos, especiales, incidentales o consecuentes. En algunos estados no se permite la exclusión o limitación de daños incidentales o consecuentes, por lo que las limitaciones o exclusiones anteriores podrían no ser aplicables para usted. Esta garantía le ofrece derechos legales específicos. Usted también podría tener otros derechos, los cuales podrían variar en cada estado. La Compañía le informará acerca del proceso a seguir para realizar los reclamos de esta garantía. Comuníquese con Studio RTA al (562) 446-2255 para explicar el defecto y proporcione su nombre, dirección y número telefónico. Por favor esté listo para proporcionar la información del número de modelo del producto, la fecha y el lugar de compra. Si necesita ayuda para ensamblar o con las partes, por favor visite nuestro sitio en Internet: [www.studiorta.com](http://www.studiorta.com).

## GARANTIE LIMITÉE

Studio RTA (la « compagnie ») garantit à l'acheteur original que ce produit sera exempt de tout défaut de fabrication et matériel s'il est utilisé à la maison et dans des conditions d'exploitation normales, tel que décrit à la présente. La compagnie réparera ou remplacera, à sa discrétion et sans frais pour l'acheteur original seulement, le produit défectueux ou les pièces défectueuses pour une période de dix (10) ans (ou trente (30) jours sur des produits liquidés ou offerts à prix réduits), à compter de la date d'achat et pendant que l'acheteur original est propriétaire du produit. Cette garantie sera en vigueur pour la période de temps applicable à compter de la date d'achat, comme l'illustre le reçu de vente original. Les pièces de rechange ne pourront être fournies uniquement si elles sont disponibles. Les articles hors de production ne seront peut-être pas disponibles. En vertu de cette garantie, l'obligation de la compagnie se limite à réparer ou à remplacer les produits ou les pièces, comme le stipulent les présentes. Ce produit a été conçu pour un usage résidentiel et a pour but d'être utilisé uniquement ainsi. Cette garantie est le seul recours de l'acheteur original lorsque le produit est défectueux, et cette garantie ne s'applique pas à tout produit ou dommages à tout produit, causés par ou attribuables à un usage abusif ou à un mésusage ou si les produits sont utilisés à des fins commerciales ou de location, si l'utilisation du produit est modifiée ou si les accessoires et les produits ou pièces du produit ne sont pas utilisés, entretenus ou installés conformément aux directives d'installation, d'entretien et/ou applicables. La garantie fournie à la présente remplace toutes autres garanties expresse ou implicite, y compris sans toutefois s'y limiter toute garantie implicite de commercialité ou de qualité pour un usage particulier. La compagnie n'est pas responsable des dommages indirects, spéciaux, imprévus ou consécutifs. Certains états ou provinces interdisent l'exclusion ou la restriction des dommages imprévus ou consécutifs; ainsi, les limites ci-dessus ou les exclusions ne s'appliquent peut-être pas. Cette garantie vous donne des droits spécifiques. Vous pourriez avoir d'autres droits qui peuvent varier d'un état à l'autre ou d'une province à l'autre. La compagnie vous indiquera comment présenter des réclamations de garantie. Communiquez avec Studio RTA au numéro (562) 446-2255 pour expliquer la défectuosité, et donnez vos nom, adresse et numéro de téléphone. N'oubliez pas de donner le numéro de modèle du produit, la date et le lieu d'achat. Si vous avez besoin d'aide pour assembler le produit ou obtenir des pièces, consultez notre site web à l'adresse [www.studiorta.com](http://www.studiorta.com).