

Thank you for purchasing: • Merci d'avoir acheté: • Gracias por comprar:

Mission Desk

60403 Natural • Naturel • Natural
60409 Cherry • Cerise • Cereza

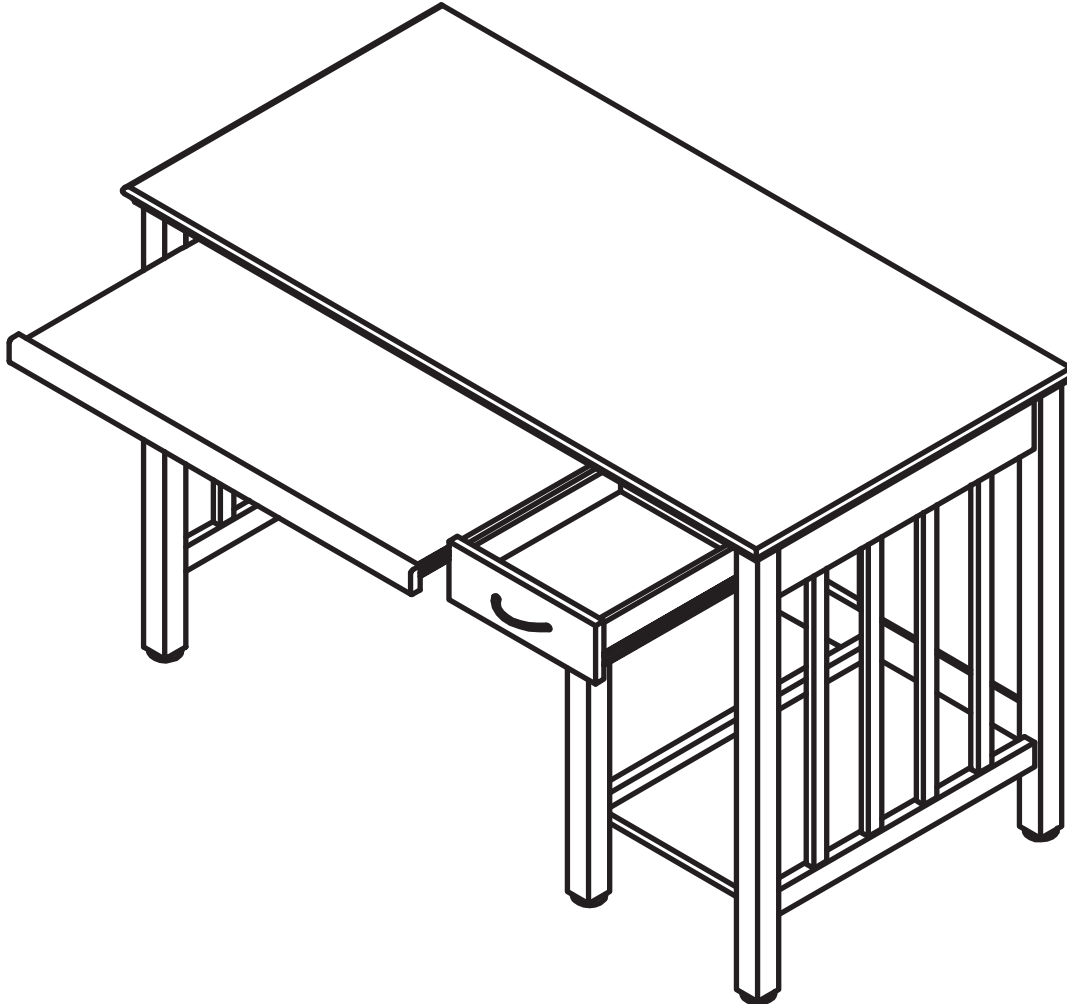

NOTE: This instruction booklet contains **important** safety information. Please read and keep for future reference.

REMARQUE: Ce manuel d'instructions contient **d'importantes** informations relatives à la sécurité. À lire et conserver pour référence future.

NOTA: Este folleto de instrucciones contiene información **importante** sobre la seguridad. Por favor lea y guárdelo para referencia en el futuro.

Lot #:
Nombre de Sort:
Número de Lote:

Date Purchased:
Date d'Achat:
Fecha de Compra:
___ / ___ / ___

Studio
READY TO ASSEMBLE®
INSPIRING CREATIVITY
A Sauder Family Company

www.studiorta.com

Product Support: (800) 445-1527 (Mon-Fri — 7:00am-5:00pm PST)
For local calls: (562) 446-2255 • Fax: (562) 446-2277

Rev.08.07.2008

Assembly Instructions - Important:

Carefully unpack and identify each component before attempting to assemble. Refer to parts list. Please take care when assembling the unit and always place the parts on a clean, soft surface. If you require any assistance with assembly, parts or information on other products, please visit our website: www.studiorta.com or call us.

Wood in its natural state comes with variations in color and grain, so not all pieces of wood will match in color and grain. These variations are compounded when you try to match a number of pieces of wood, such as you would have when making a piece of furniture. This is normal.

Care and Cleaning:

Wood: Use only products specifically made for cleaning wood. We recommend that furniture be polished every six months. Always test cleaners in a discrete location first, such as the inside of a door, to ensure that there is no adverse reaction. Clean spills immediately with a soft, damp cloth. Water left over a prolonged period of time will cause white spots in the finish, and alcohol, perfume, and medicines can cause severe damage to the finish. Dust frequently with a soft cloth in the direction of the grain. Protect wood surfaces by using felt, leather or cork under accessories. Use a protective pad when using your furniture as a writing surface (especially when using a ballpoint pen). Never slide objects across wood surfaces. Lift objects from the top surface rather than dragging them across the finish when moving them. Do not expose wood furniture to direct sunlight, drying heat sources or dampness.

Number of Adults Recommended for Assembly: 1

Tools Needed: #2 Phillips Screwdriver • Rubber Mallet

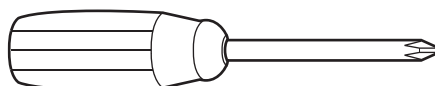

Mission Desk

Directives de Montage - Important:

Avant de commencer l'assemblage, déballez délicatement toutes les pièces et repérez-les sur la liste des pièces. Procédez avec soins durant l'assemblage et posez toujours les pièces sur une surface propre, douce et lisse. Si vous avez besoin d'aide concernant l'assemblage ou les pièces, ainsi que des informations sur d'autres produits, visitez notre page d'Internet: www.studiorta.com, ou nous appeler.

Bois en état naturel vient avec des variations en couleur et texture, ainsi est que non toutes les pièces de bois sont égales en couleur ou texture. Ces variations sont plus évidentes quand il essaiera d'égaliser plusieurs pièces de bois, comme vous les auriez en faisant un meuble. Ceci est normal.

Soin et Nettoyage :

Bois: N'utilisez que des produits spécifiquement conçus pour nettoyer le bois. Nous vous recommandons de polir le mobilier tous les six mois. Faites toujours l'essai des nettoyeurs dans un endroit camouflé tout d'abord, comme à l'intérieur d'une porte, pour vous assurer que le bois ne présente aucune réaction défavorable. Nettoyez les déversements immédiatement au moyen d'un chiffon doux et humide. L'eau laissée sur le mobilier pendant une période prolongée peut causer des taches blanches sur le fini. L'alcool, le parfum et les médicaments peuvent endommager gravement le fini. Époussetez avec un chiffon doux dans la direction du grain du bois. Protégez les surfaces en bois en utilisant du feutre, du cuir ou du liège sous les accessoires. Utilisez un tapis protecteur lorsque vous utilisez votre mobilier comme surface d'écriture (plus particulièrement lorsque vous utilisez un stylo à bille). Ne glissez jamais d'objets sur les surfaces en bois. Lorsque vous désirez retirer des objets se trouvant sur la surface du mobilier, soulevez-le plutôt que de les glisser sur le fini. N'exposez pas le mobilier en bois à la lumière directe du soleil, à des sources de chaleur sèche ou à l'humidité.

Quantité d'Adultes Recommandés pour l'Assemblage: 1

Outils Requis: Tournevis Cruciforme #2 • Maillet en Caoutchouc

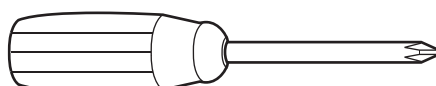

Instrucciones Para Armar - Importante:

Desempaque cuidadosamente e identifique cada componente antes de tratar de empezar su ensambladura. Verifique la lista de partes. Por favor tenga cuidado cuando arme la unidad y siempre coloque las piezas sobre una superficie plana, suave y limpia. Si necesita ayuda con el armado, partes o información sobre otros productos, visite por favor nuestra página en el Internet: www.studiorta.com o por favor llámenos.

Madera en estado natural viene con variaciones en color y textura, así es que no todas las piezas de madera son iguales en color o textura. Estas variaciones son más evidentes cuando trata de igualar varias piezas de madera, tal como usted las tendría al hacer un mueble. Esto es normal.

Cuidado y Limpieza:





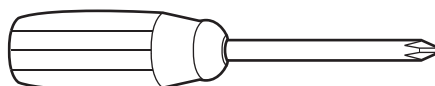

Madera: Utilice solamente los productos hechos específicamente para la limpieza madera. Recomendamos que los muebles sean limpiados cada seis meses. Pruebe siempre los productos de limpieza en un lugar discreto primero, por ejemplo el interior de una puerta, para asegurarse de que no hay reacción adversa. Limpie los derramamientos inmediatamente con un paño suave, y húmedo. El dejar agua sobre el mueble por un período de tiempo prolongado causará puntos blancos en el acabado, y el alcohol, perfume y las medicinas pueden causar daño severo al acabado. Limpie el polvo con frecuencia con un paño suave en la dirección del grano. Proteja las superficies de madera usando carpeta delgada de fieltro, piel o el corcho bajo los accesorios. Utilice la carpeta protectora al usar sus muebles como superficie de escribir (especialmente al usar un bolígrafo). Nunca resbale los objetos a través de las superficies de madera. Levante los objetos de la superficie en vez de arrastrarlos a través del acabado al moverlos. No exponga los muebles de madera a la luz del sol directa, al calor extremo o a la humedad.

Número de Adultos Recomendados Para Asamblea: 1

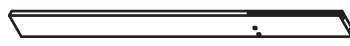

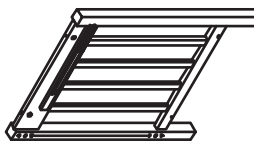
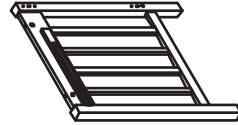

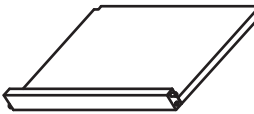
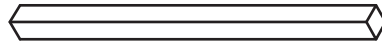
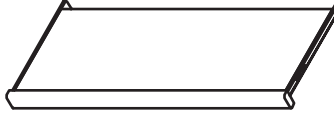
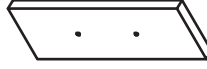





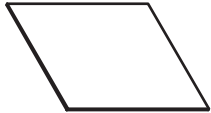

Herramientas Requeridas: Destornillador de Cruz #2 • Mazo de Goma



Parts List • Liste des Pièces • Lista de Partes

- | | | |
|--|----------|---|
| <p>1. UPPER REAR CROSSBAR
BARRA TRANSVERSAL TRASERA SUPERIOR
BARRE TRANSVERSALE POSTÉRIEURE SUPÉRIEURE</p> | <p>1</p> |  |
| <p>2. LOWER REAR CROSSBAR
BARRA TRANSVERSAL TRASERA INFERIOR
BARRE TRANSVERSALE POSTÉRIEURE INFÉRIEURE</p> | <p>1</p> |  |
| <p>3. REAR PANEL
PANEL TRASERO
PANNEAU POSTÉRIEURE</p> | <p>1</p> |  |
| <p>4. CONNECTOR BAR
BARRA DE CONEXION
BARRE CONNECTEUR</p> | <p>1</p> |  |
| <p>5. RIGHT FRAME
MARCO DERECHO
CADRE DROITE</p> | <p>1</p> |  |
| <p>6. LEFT FRAME
MARCO IZQUIERDO
CADRE GAUCHE</p> | <p>1</p> |  |
| <p>7. KEYBOARD SLIDER
DESILIZADOR DE TECLADO
GLISSEUR DE CLAVIER</p> | <p>1</p> |  |
| <p>8. CPU SHELF
ESTANTE DE COMPUTADORA
ÉTAGÈRE D'UNITÉ CENTRALE</p> | <p>1</p> |  |
| <p>9. SUPPORT LEG
PATA DE SOPORTE
JAMBE DE SUPPORT</p> | <p>1</p> |  |
| <p>10. KEYBOARD SHELF
ESTANTE DE TECLADO
ÉTAGÈRE DU CLAVIER</p> | <p>1</p> |  |
| <p>11. FRONT DRAWER PANEL
PANEL DELANTERO DE GAVETA
PANNEAU AVANT DE TIROIR</p> | <p>1</p> |  |
| <p>12. RIGHT DRAWER PANEL
PANEL DERECHO DE GAVETA
PANNEAU DROITE DE TIROIR</p> | <p>1</p> |  |

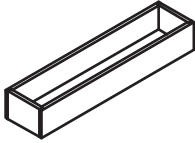
Parts List • Liste des Pièces • Lista de Partes

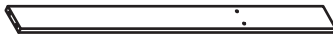
13.	LEFT DRAWER PANEL PANEL IZQUIERDO DE GAVETA PANNEAU GAUCHE DE TIROIR	1	
14.	BOTTOM DRAWER PANEL PANEL DE FONDO DE GAVETA PANNEAU DU FOND DE TIROIR	1	
15.	REAR DRAWER PANEL PANEL TRASERO DE GAVETA PANNEAU POSTÉRIEURE DE TIROIR	1	
16.	DESKTOP MESA DE ESCRITORIO DESSUS DE BUREAU	1	
17.	CAM BOLT PERNO DE LEVA BOULON DE CAME	24	
18.	CAM LOCK CERRADURA DE LEVA SERRURE DE CAME	24	
19.	PHILLIPS SCREW - 1" TORNILLO DE CRUZ VIS A TÊTE CRUCIFORME	10	
20.	PHILLIPS BOLT - 1-3/8" PERNO DE CRUZ BOULON A TÊTE CRUCIFORME	1	
21.	PHILLIPS BOLT - 3/4" PERNO DE CRUZ BOULON A TÊTE CRUCIFORME	2	
22.	HANDLE MANIJA POIGNÉE	1	
23.	FLOOR LEVELER NIVELADOR DE PISO NIVELEUR DE PLANCHER	5	
24.	BOX CAJA BOÎTE	1	
25.	CAM LOCK COVER TAPA PARA CERRADURA DE LEVA COUVERTURE DE SERRURE DE CAME	24	
26.	FRONT CROSSBAR BARRA TRANSVERSAL DELANTERA BARRE TRANSVERSALE AVANT	1	

1

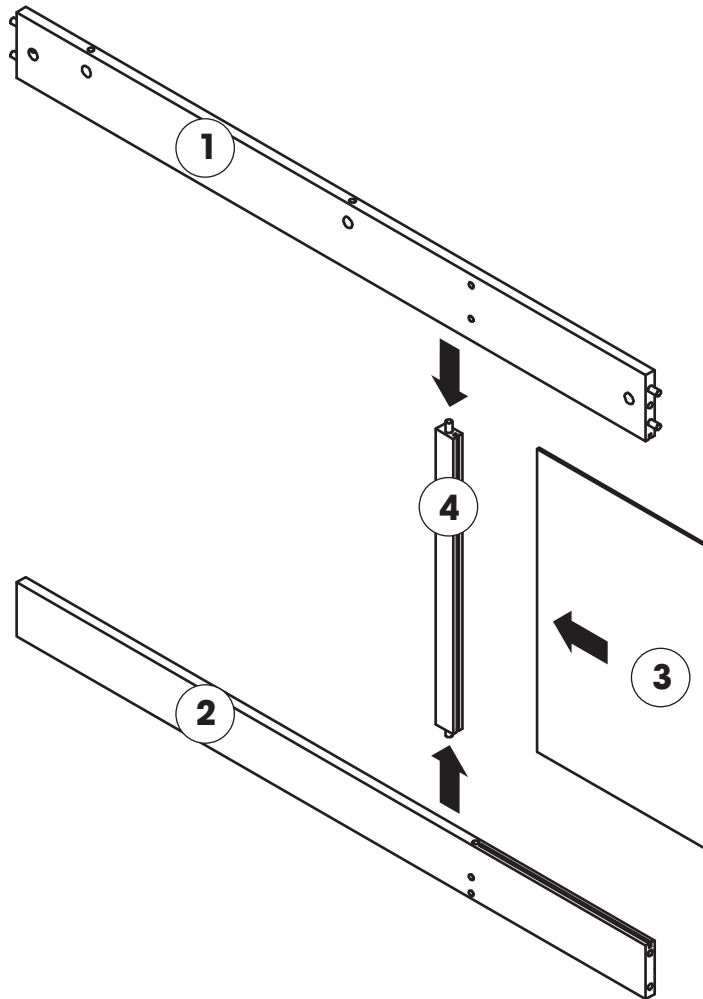

1. Attach upper and lower rear crossbars (1 and 2) to connector bar (4).
2. Slide rear panel (3) into slots in crossbars.

1. Fije las barras transversales posteriores superiores e inferiores (1 y 2) a la barra de conexión (4).
2. Deslice el panel trasero (3) dentro de ranuras en las barras transversales.

1. Attachez les barres transversales postérieures supérieures et inférieures (1 et 2) à barre connecteur (4).
2. Glissez le panneau postérieure (3) dans des fentes dans des barres transversales

2

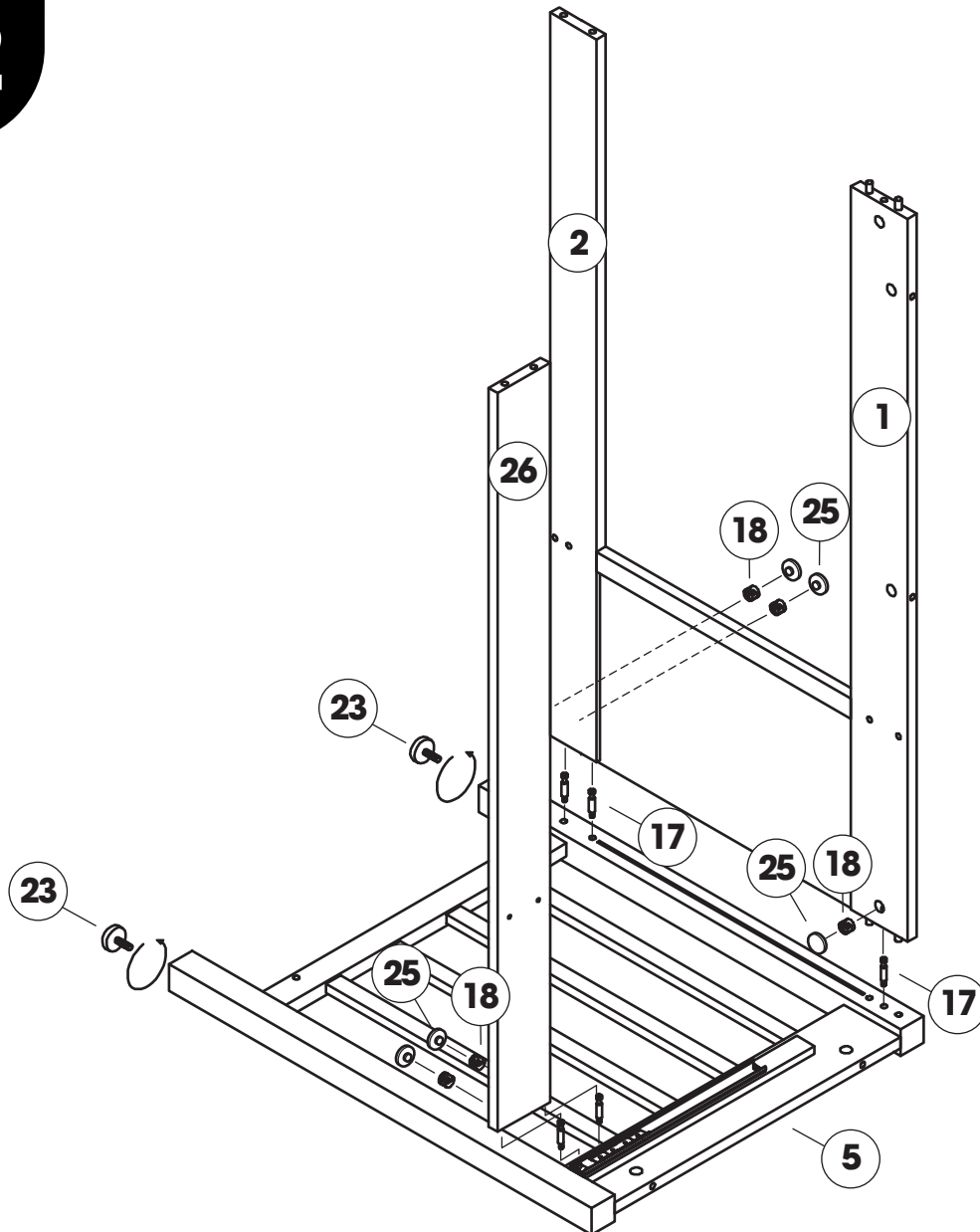

1. Screw cam bolts (17) into right frame (5).
2. Place crossbars (1 and 2) onto bolts and secure using cam locks (18).
3. Place front crossbar (26) onto bolts and secure using cam locks (18).
4. Cover cam locks with cam lock covers (25).
5. Screw floor levelers (23) into right frame (5).

1. Atornille los pernos de leva (17) al marco derecho (5).
2. Coloque las barras transversales (1 y 2) sobre los pernos y asegúrelos con las cerraduras de leva (18).
3. Coloque barra transversal delantera (26) sobre los pernos y asegúrelos con las cerraduras de leva (18).
4. Cubra las cerraduras de leva usando las tapas (12).
5. Atornille los niveladores de piso (23) al marco derecho (5).

1. Vissez les boulons de came (17) à le cadre droit (5).
2. Placez les barres transversales (1 et 2) sur des boulons et fixent à l'aide des serrures de came (18).
3. Placez le barre transversale avant (26) sur des boulons et fixent à l'aide des serrures de came (18).
4. Couvrez les serrures de came à l'aide des couvertures de serrure de came (12).
5. vissez les niveleurs de plancher (23) dans le cadre droit (5).

3

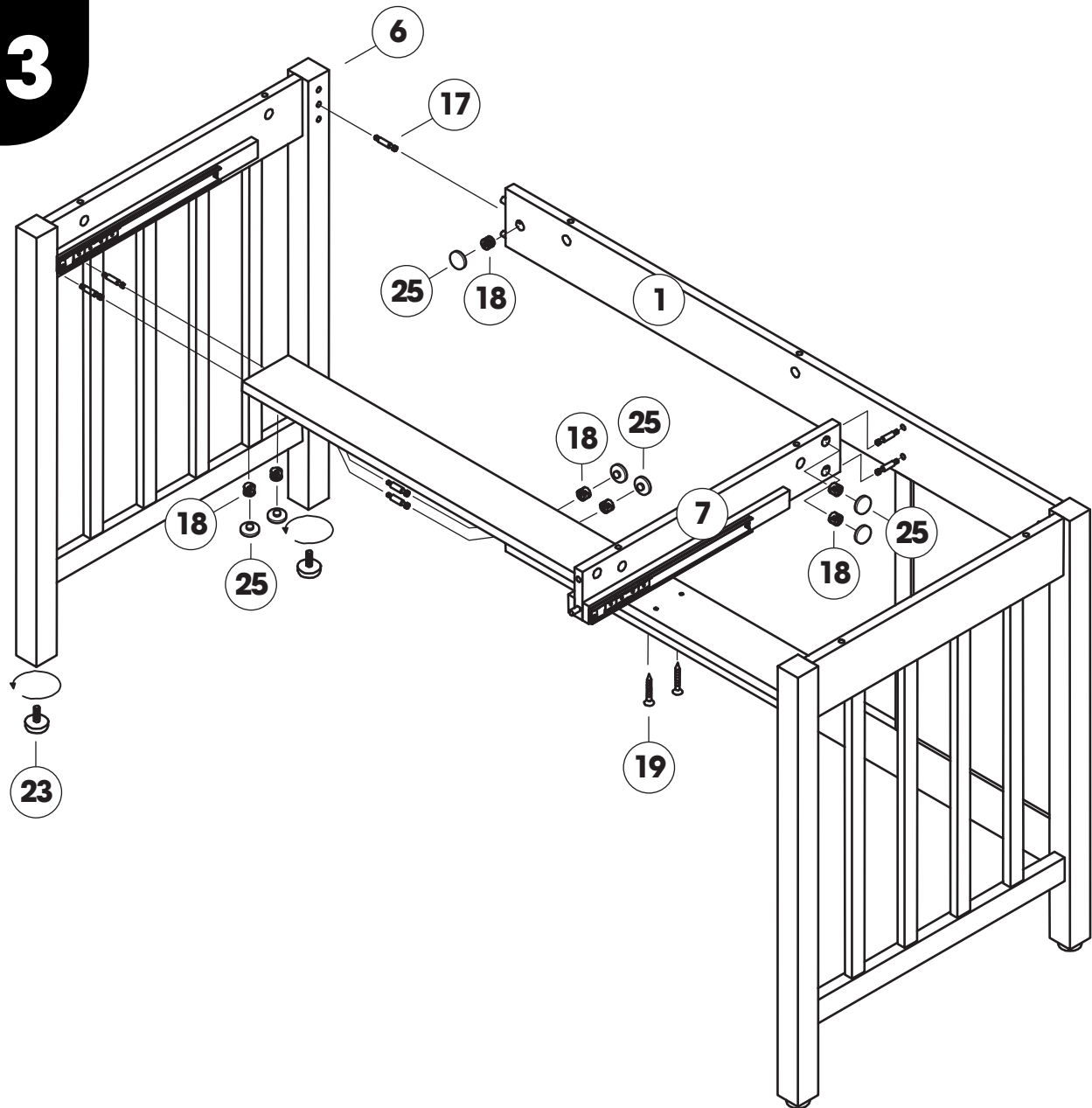

1. Screw cam bolts (17) into left frame (6).
2. Place crossbars over bolts and secure using cam locks (18).
3. Screw cam bolts (17) into upper rear crossbar (1).
4. Place keyboard slider (7) over bolts and secure using cam locks (18).
5. Use phillips screws (19) to secure keyboard slider.
6. Screw floor levelers (23) into left frame (6).

1. Atornille los pernos de leva (17) al marco izquierdo (6).
2. Coloque las barras transversales sobre los pernos y asegúrelas con las cerraduras de leva (18).
3. Atornille los pernos de leva (17) a la barra transversal (1).
4. Coloque el deslizador de teclado (7) sobre los pernos y asegúrelos con las cerraduras de leva (18).
5. Utilice los tornillos de cruz (19) para asegurar el deslizador del teclado.
6. Atornille los niveladores de piso (23) al marco izquierdo (6).

1. Vissez les boulons de came (17) dans le cadre gauche (6).
2. Placez les barres transversales sur des boulons et les fixez à l'aide des serrures de came (18).
3. Vissez les boulons de came (17) dans le barre transversale (1).
4. Placez le glisseur de clavier (7) sur les boulons et les fixez à l'aide des serrures de came (18).
5. Utilisez les vis à tête cruciforme (19) pour fixer le glisseur de clavier.
6. Vissez les niveleurs de plancher (23) dans le cadre gauche (6).

4

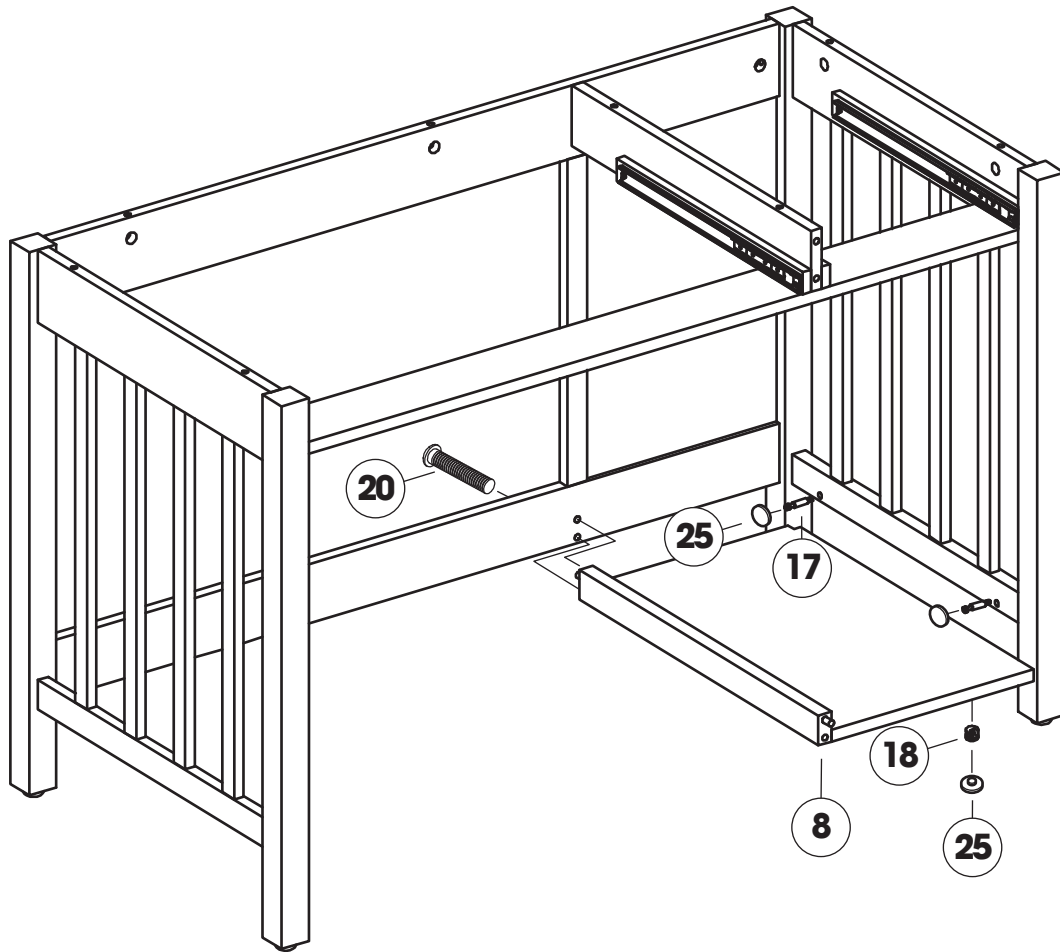

1. Screw cam bolts (17) into right frame.
2. Place cpu shelf (8) over bolts and attach using phillips bolt (20).
3. Secure cpu shelf using cam locks (18).

1. Atornille los pernos de leva (17) al marco derecho.
2. Coloque el estante de la computadora (8) sobre los pernos y fije usando perno de cruz (20).
3. Asegure el estante de la Computadora usando las cerraduras de leva (18).

1. Vissez les boulons de came (17) dans le cadre droite.
2. Placez l'étagère d'unité centrale (8) sur boulons et attachez à l'aide des boulon à tête cruciforme (20).
3. Fixez l'étagère d'unité centrale à l'aide des serrures de came (18).

5

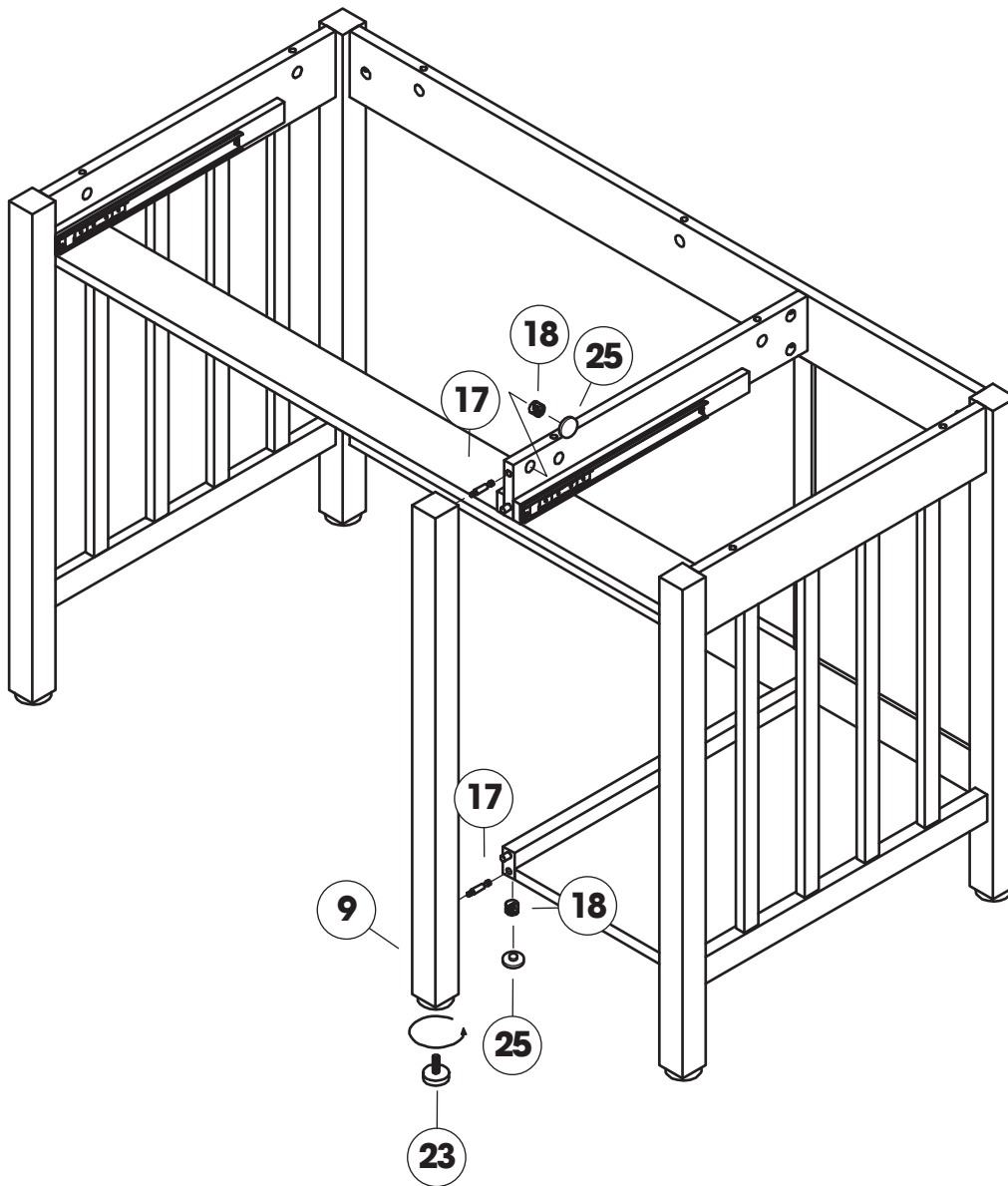

1. Screw cam bolts (17) into support leg (9).
2. Place leg onto keyboard slider and cpu shelf and secure using cam locks (18).
3. Screw floor leveler (23) into support leg (9).

1. Atornille los pernos de leva (17) a la pata de soporte (9).
2. Ponga pata sobre deslizador de teclado y estante de computadora y asegúrela con cerraduras de leva (18).
3. Atornille el nivelador de piso (23) a la pata de soporte (9).

1. Vissez les boulons de came (17) dans la jambe de support (9).
2. Placez jambe sur le glisseur de clavier et étagère d'unité centrale et fixez à l'aide des serrures de came (18).
3. Vissez le niveleur de plancher (23) dans la jambe de support (9).

6

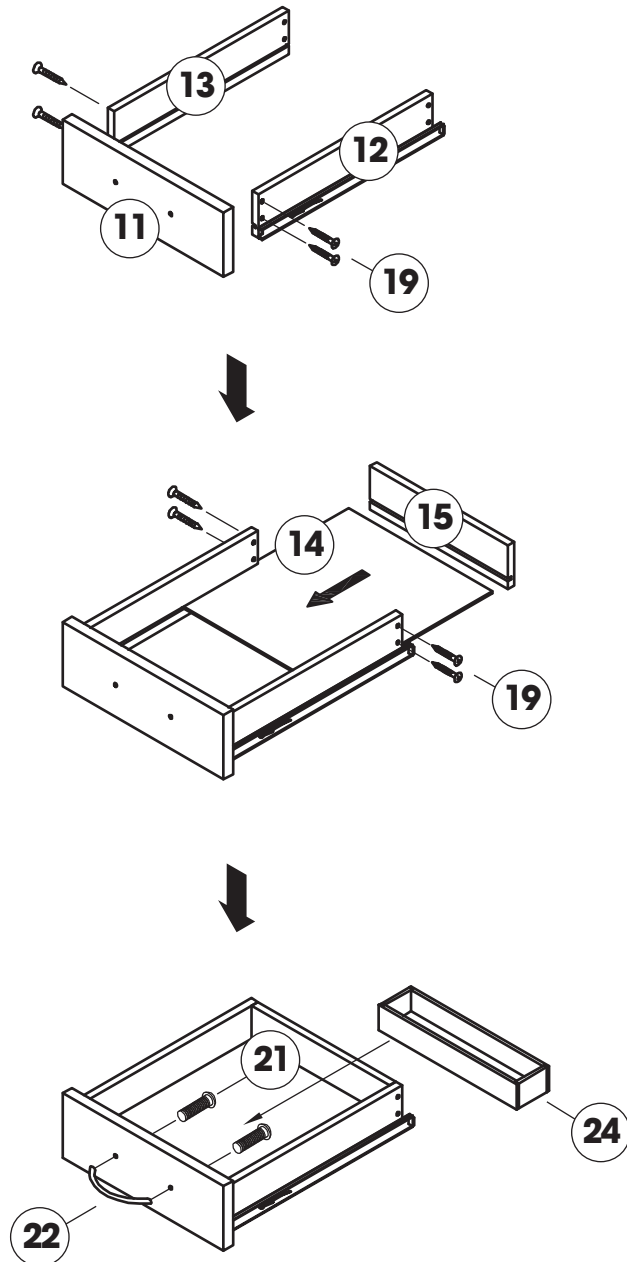

1. Attach left and right panels (13 and 12) to front panel (11) using phillips screws (19).
2. Slide bottom panel (14) into slots and attach rear panel (15) using phillips screws (19).
3. Attach handle (22) using phillips bolts (21) and place box (24) into drawer.

1. Fije los paneles izquierdos y derechos (13 y 12) al panel delantero (11) usando tornillos de cruz (19).
2. Deslice el panel inferior (14) dentro de ranuras y fije el panel trasero (15) usando tornillos de cruz (19).
3. Fije la manija (22) usando los pernos de cruz (21) y coloque la caja (24) adentro de la gaveta.

1. Attachez panneaux gauches et droites (13 et 12) au panneau avant (11) à l'aide des vis à tête cruciforme (19).
2. Glissez le panneau inférieur (14) dans des fentes et attachez le panneau postérieure (15) à l'aide des vis à tête cruciforme (19).
3. Attachez le poignée (22) à l'aide des boulons à tête cruciforme (21) et placez le boîte (24) dans le tiroir.

7

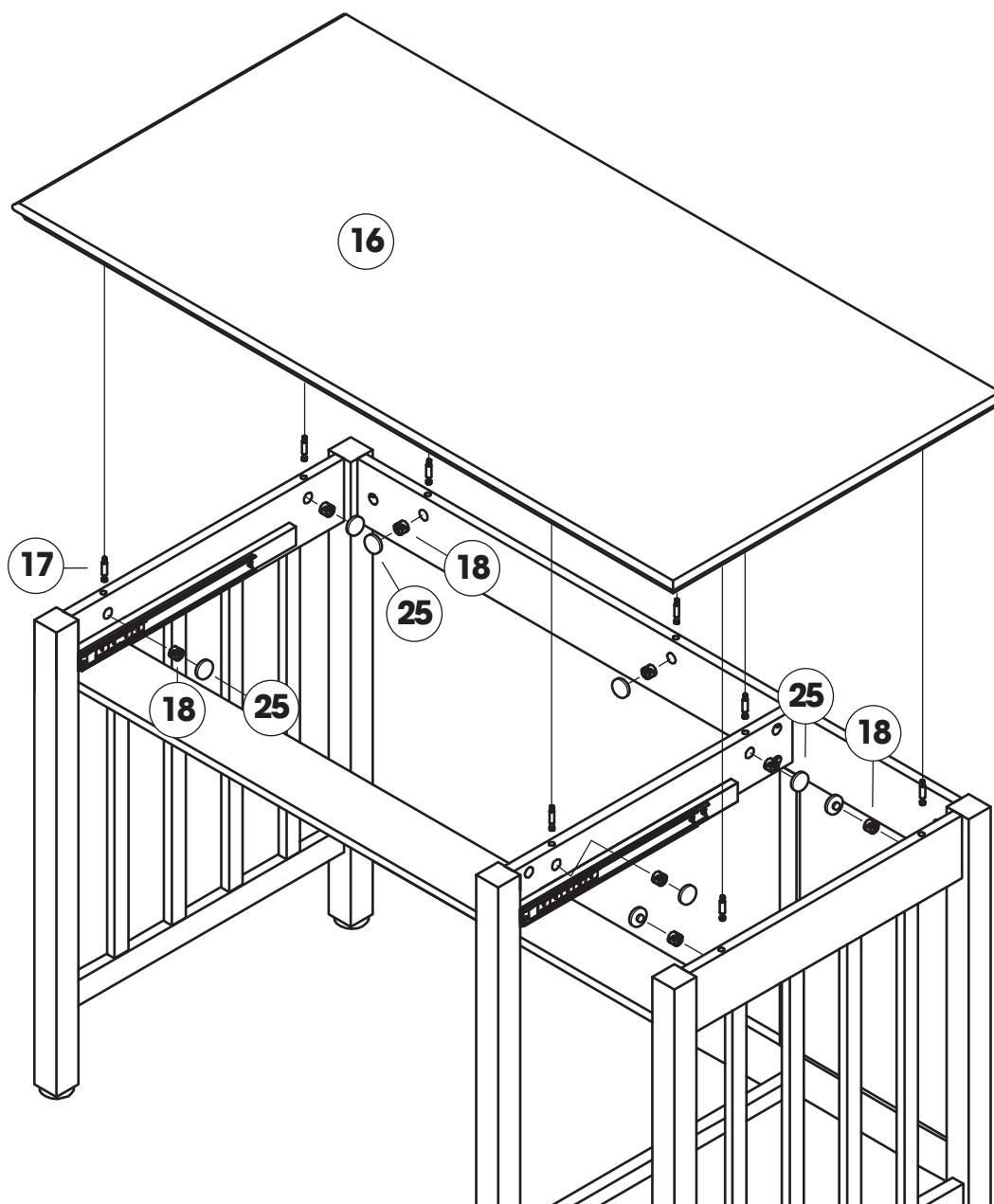

1. Screw cam bolts (17) into desktop (16).
2. Place desktop onto frames and secure using cam locks (18).

1. Atornille los pernos de leva (17) en la mesa del escritorio (16).
2. Coloque la mesa del escritorio sobre los marcos y asegúrela con las cerraduras de leva (18).

1. Vissez les boulons de came (17) dans le dessus de bureau (16).
2. Placez le dessus de bureau sur des cadres et le fixez à l'aide des serrures de came (18).

8

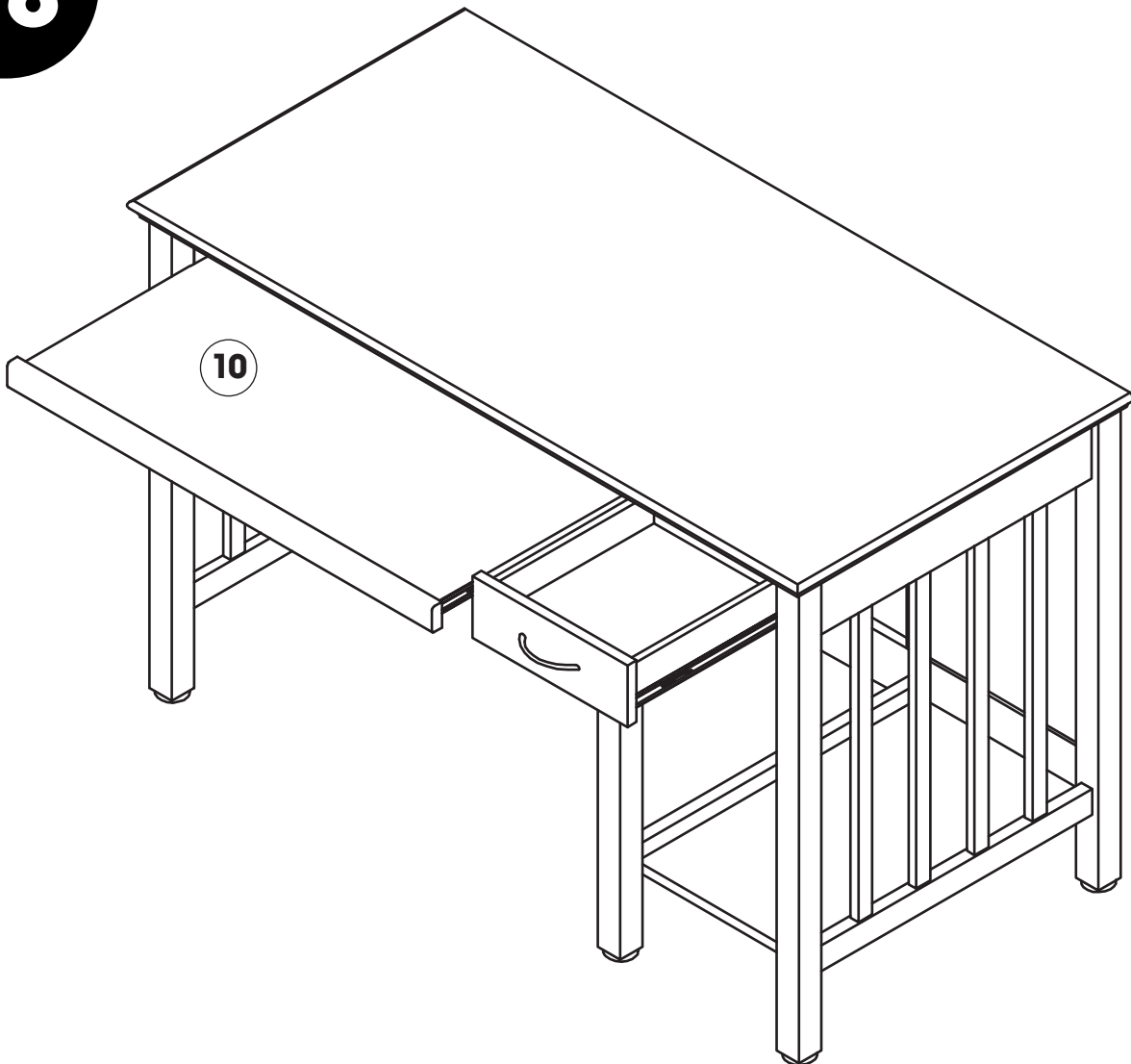

1. Slide keyboard shelf (10) and drawer onto keyboard sliders.
1. Deslice el estante de teclado (10) y la gaveta sobre los deslizadores de teclado.
1. Glissez l'étagère de clavier (10) et le tiroir sur des glisseurs de clavier.

LIMITED WARRANTY

Studio RTA (the "Company") warrants to the original purchaser that this product will be free from defects in its workmanship and materials, under normal residential use and service conditions, as described herein. The Company will repair or replace, at its option, without charge to the original purchaser only, the defective product or parts for a period of ten (10) years (or Thirty (30) days on closeouts and discounted products) from the date of purchase and while owned by the original purchaser. This warranty shall be effective for the applicable time period beginning from date of purchase as shown on your original sales receipt. Replacement parts can only be supplied if parts are available. Items out of production may be unavailable. The Company's obligation under this warranty is limited to repairing or replacing products or parts as provided herein. This product has been designed for and is intended for residential use only. This warranty is original purchaser's sole remedy for product defects, and this warranty does not extend to any product, or damage to any product, caused by or attributable to abuse or misuse, products used for commercial or rental purposes, use modification of, or attachments to the product, and products or parts not used, maintained, or installed in accordance with the company's installation, maintenance and/or applicable guidelines. The warranty extended hereunder is in lieu of any and all other warranties, express or implied, including without limitation any implied warranty of merchantability or of fitness for a particular purpose. The company will not be responsible for indirect, special, incidental or consequential damages. Some states do not allow the exclusion or limitation of incidental or consequential damages, so the above limitations or exclusions may not apply to you. This warranty gives you specific legal rights. You may also have other rights which may vary from state to state. The company will advise you of the procedure to follow in making warranty claims. Telephone Studio RTA at (562) 446-2255 to explain the defect and give your name, address, and telephone number. Please be prepared with the model number of the product, date and place of purchase. If you require any assistance with assembly or parts please visit our website: www.studiorta.com.

GARANTÍA LIMITADA

Studio RTA (la "Compañía") garantiza al comprador original que este producto estará libre de defectos tanto de fabricación como en los materiales utilizados bajo el uso, servicio y condiciones normales residenciales, tal como se describe a continuación. La Compañía reparará o reemplazará, como una opción, sin cargo alguno únicamente al comprador original, el producto o las partes defectuosas por un período de diez (10) años o (treinta (30) días si son productos de saldo y con descuento) desde la fecha de compra y mientras éste siga siendo propiedad del comprador original. Esta garantía será efectiva para el período de tiempo pertinente a partir de la fecha de compra que se muestra en el recibo de venta original. Las partes de reemplazo únicamente podrán ser proporcionadas si éstas se encuentran disponibles. Los artículos que estén descontinuados podrían no estar disponibles. La obligación de la Compañía bajo esta garantía se limita a la reparación o el reemplazo de los productos o las partes como se describe en ésta. Este producto ha sido diseñado para, y con el propósito de que sea para uso residencial únicamente. Esta garantía es el recurso exclusivo respecto a productos defectuosos para el comprador, y esta garantía no se extiende a cualquier otro producto, o los daños a cualquier otro producto, causados por, o atribuibles al abuso o mal uso, productos utilizados para propósitos comerciales o de arrendamiento, modificación en el uso de, o anexos al producto, y productos o partes que no sean usadas, mantenidas en buenas condiciones, o instaladas de acuerdo con las directrices de instalación y mantenimiento de la compañía, y/o otras directrices pertinentes. Conforme a la presente extensión de esta garantía, en vez de cualquier y todas las otras garantías, expresas o implícitas, incluyendo sin limitación cualquier garantía tácita de comercialidad o capacidad para un propósito particular. La Compañía no será responsable de los daños indirectos, especiales, incidentales o consecuentes. En algunos estados no se permite la exclusión o limitación de daños incidentales o consecuentes, por lo que las limitaciones o exclusiones anteriores podrían no ser aplicables para usted. Esta garantía le ofrece derechos legales específicos. Usted también podría tener otros derechos, los cuales podrían variar en cada estado. La Compañía le informará acerca del proceso a seguir para realizar los reclamos de esta garantía. Comuníquese con Studio RTA al (562) 446-2255 para explicar el defecto y proporcione su nombre, dirección y número telefónico. Por favor esté listo para proporcionar la información del número de modelo del producto, la fecha y el lugar de compra. Si necesita ayuda para ensamblar o con las partes, por favor visite nuestro sitio en Internet: www.studiorta.com.

GARANTIE LIMITÉE

Studio RTA (la « compagnie ») garantit à l'acheteur original que ce produit sera exempt de tout défaut de fabrication et matériel s'il est utilisé à la maison et dans des conditions d'exploitation normales, tel que décrit à la présente. La compagnie réparera ou remplacera, à sa discrétion et sans frais pour l'acheteur original seulement, le produit défectueux ou les pièces défectueuses pour une période de dix (10) ans (ou trente (30) jours sur des produits liquidés ou offerts à prix réduits), à compter de la date d'achat et pendant que l'acheteur original est propriétaire du produit. Cette garantie sera en vigueur pour la période de temps applicable à compter de la date d'achat, comme l'illustre le reçu de vente original. Les pièces de rechange ne pourront être fournies uniquement si elles sont disponibles. Les articles hors de production ne seront peut-être pas disponibles. En vertu de cette garantie, l'obligation de la compagnie se limite à réparer ou à remplacer les produits ou les pièces, comme le stipulent les présentes. Ce produit a été conçu pour un usage résidentiel et a pour but d'être utilisé uniquement ainsi. Cette garantie est le seul recours de l'acheteur original lorsque le produit est défectueux, et cette garantie ne s'applique pas à tout produit ou dommages à tout produit, causés par ou attribuables à un usage abusif ou à un mésusage ou si les produits sont utilisés à des fins commerciales ou de location, si l'utilisation du produit est modifiée ou si les accessoires et les produits ou pièces du produit ne sont pas utilisés, entretenus ou installés conformément aux directives d'installation, d'entretien et/ou applicables. La garantie fournie à la présente remplace toutes autres garanties expresse ou implicite, y compris sans toutefois s'y limiter toute garantie implicite de commercialité ou de qualité pour un usage particulier. La compagnie n'est pas responsable des dommages indirects, spéciaux, imprévus ou consécutifs. Certains états ou provinces interdisent l'exclusion ou la restriction des dommages imprévus ou consécutifs; ainsi, les limites ci-dessus ou les exclusions ne s'appliquent peut-être pas. Cette garantie vous donne des droits spécifiques. Vous pourriez avoir d'autres droits qui peuvent varier d'un état à l'autre ou d'une province à l'autre. La compagnie vous indiquera comment présenter des réclamations de garantie. Communiquez avec Studio RTA au numéro (562) 446-2255 pour expliquer la défectuosité, et donnez vos nom, adresse et numéro de téléphone. N'oubliez pas de donner le numéro de modèle du produit, la date et le lieu d'achat. Si vous avez besoin d'aide pour assembler le produit ou obtenir des pièces, consultez notre site web à l'adresse www.studiorta.com.

Warning

Please use your furniture correctly and safely. Improper use can cause safety hazards, or damage to your furniture or household items. Carefully read the following chart.

Look out for:	What can happen:	How to avoid:
<ul style="list-style-type: none">• Children climbing on furniture. A child may try to reach a toy or other object by climbing on furniture. Children will play and be active near a TV.	<ul style="list-style-type: none">• Risk of injury or death. A child climbing on a piece of furniture or playing with a TV can cause it to tip over.	<ul style="list-style-type: none">• Never allow children to climb on or play with furniture. Do not place toys, food, etc. on the top shelves and/or drawers. Children may try to climb to reach them out of curiosity.
<ul style="list-style-type: none">• Overloaded drawers and/or shelves. Improper loading can cause furniture to be top-heavy.	<ul style="list-style-type: none">• Risk of injury or damage to furniture and/or equipment. Overloaded drawers and/or shelves can break.	<ul style="list-style-type: none">• Refer to your assembly manual for maximum weight capacities. Load drawers and shelves from the bottom to the top. Place heavier items in lower drawers and/or shelves. Unload drawers and shelves from the top to the bottom before moving the furniture.
<ul style="list-style-type: none">• Placing a TV on furniture that is not designed to support a TV.	<ul style="list-style-type: none">• Risk of injury or death. TVs can be very heavy. The weight and location of the picture tube tends to make them unbalanced and prone to tipping forward.	<ul style="list-style-type: none">• Do not place a TV on furniture that was not designed to support a TV.
<ul style="list-style-type: none">• Improperly moving furniture.	<ul style="list-style-type: none">• Risk of injury or damage to furniture and/or equipment. Furniture can tip over if not moved carefully over obstacles or across a changing floor surface (ex: from a wood floor to carpeted floor).	<ul style="list-style-type: none">• Do not push furniture, especially on carpeted floor. Have someone help you lift the item and place it in its new location. Remove any glass tops, shelves or doors before moving.

Avertissement

Prrière d'utiliser le mobilier à bon escient et avec prudence. Une mauvaise utilisation peut être à l'origine de risques d'accident ou peut endommager le mobilier et les articles ménagers. Lire attentivement le tableau suivant.

Faites attention:	Les risques:	Comment éviter:
<ul style="list-style-type: none">• Enfants monter sur des meubles. Un enfant peut essayer d'atteindre un jouet ou tout autre objet en s'élevant sur des meubles. Les enfants vont jouer et être actifs à proximité du téléviseur.	<ul style="list-style-type: none">• Risque de blessures voire la mort. Un enfant s'élevant sur un meuble ou jouant avec une télé peut la faire incliner plus se renverser.	<ul style="list-style-type: none">• Ne laissez pas les enfants monter ou jouer près de la télé. Ne posez jamais de jouets, nourriture, etc. sur les étagères ou les tiroirs supérieurs. Les enfants pourraient tenter des les attraper par curiosité.
<ul style="list-style-type: none">• Etagères et/ou tiroirs surchargées. Le chargement impropre peut rendre des meubles instable.	<ul style="list-style-type: none">• Risque de blessures voire la mort ou dommages aux meubles et/ou au équipement. Etagères/tiroirs surchargées peuvent casser.	<ul style="list-style-type: none">• Ne jamais excéder les limites de poids indiquées dans les instructions. Charger l'étagères/tiroirs à partir du bas et finir au haut. Placer objets les plus lourds sur l'étagères/tiroirs inférieures. Déchargez les tiroirs et les étagères de haut en bas avant de déplacer les meubles.
<ul style="list-style-type: none">• Plaçant une télévision sur meubles qui ne sont pas conçus pour supporter une télévision.	<ul style="list-style-type: none">• Risque de blessures voire la mort. Les téléviseurs peuvent être tres lourds. Le poids et l'emplacement du tube image ont tendance à rendre les téléviseurs instables et enclins à tomber vers l'avant.	<ul style="list-style-type: none">• Ne placez pas une télé sur une meuble qui ne sont pas conçus pour supporter une télé.
<ul style="list-style-type: none">• Meubles qui sont déplacés incorrectement.	<ul style="list-style-type: none">• Risque de blessures voire la mort ou dommages aux meubles et/ou au équipement. Les meubles peuvent incliner en avant et casser si non déplacé soigneusement au-dessus des obstacles ou à travers une surface changeante (ex: d'un plancher en bois au plancher tapissé).	<ul style="list-style-type: none">• Ne poussez pas les meubles, en particulier sur un sol avec une moquette. Obtenez l'aide de quelqu'un pour soulever le meuble et placer dans son nouvel emplacement. Désassemblez toutes les tables, étagères ou portes de verre avant de se déplacer.

Advertencia

Por favor use su mueble correctamente y seguramente. El uso impropio puede causar riesgos de seguridad o daño al mueble o artículos domésticos. Cuidadosamente lea la tabla a continuación.

Tenga cuidado con:	Puede ocurrir:	Como evitar:
<ul style="list-style-type: none">Niños subiéndose a los muebles. Un niño tratará de alcanzar un juguete u otro objeto subiéndose a los muebles. Niños muy activos que juegan cerca del televisor.	<ul style="list-style-type: none">Riesgo de lesión o muerte. Un niño subiéndose a un mueble o jugando con el televisor puede causar que se caiga.	<ul style="list-style-type: none">Nunca permita que los niños se suban o jueguen con los muebles. No coloque juguetes, comida, etc. sobre las gavetas o repisas superiores. Los niños tratarán de subirse para alcanzarlos o por curiosidad.
<ul style="list-style-type: none">Gavetas y repisas con sobrelleno. Colocando objetos de forma incorrecta puede causar el mueble ser inestable.	<ul style="list-style-type: none">Riesgo de lesión o muerte o daño al mueble y equipo. Gavetas y repisas con sobrelleno se pueden romper.	<ul style="list-style-type: none">Consulte sus instrucciones para el peso máximo permitido. Coloque artículos dentro de las gavetas o sobre las repisas empezando de abajo hacia arriba. Coloque los objetos más pesados en las gavetas o repisas inferiores. Descargue las gavetas y repisas empezando de arriba hacia abajo antes de mover el mueble.
<ul style="list-style-type: none">Colocando un televisor sobre un mueble que no es diseñado para un televisor.	<ul style="list-style-type: none">Riesgo de lesión o muerte. El televisor puede ser muy pesado. El peso y la localización del tubo de la pantalla lo hace estar fuera de balance y propensa a volcarse.	<ul style="list-style-type: none">No coloque un televisor sobre un mueble que no es diseñado para un televisor.
<ul style="list-style-type: none">Moviendo muebles de forma incorrecta.	<ul style="list-style-type: none">Riesgo de lesión o muerte o daño al mueble y equipo. El mueble puede volcarse o romperse cuando se mueve de forma incorrecta sobre obstáculos o sobre un piso desnivelado (ejemplo: sobre un piso de madera a un piso alfombrado).	<ul style="list-style-type: none">No empuje el mueble especialmente sobre la alfombra. Consiga que alguien le ayude a levantar el mueble para poder colocarlo en su lugar. Desensamble cualquier mesa, estante o puerta de vidrio antes de mover.